

nōya 22

Siphon (1 1/4" Anschluss) für Waschbecken
Siphon (1 1/4" connection) for washbasins



PRODUKTINFORMATIONEN

PRODUCT INFORMATION

BESCHREIBUNG DISCRIPTION	SIPHON (1 1/4" ANSCHLUSS) FÜR WASCHBECKEN SIPHON (1 1/4" CONNECTION) FOR WASHBASINS
------------------------------------	--

ARTIKELNUMMER ITEM NUMBER	SCHWARZ MATT BLACK MATT	1200-50-N-22-MB
	WEISS MATT WHITE MATT	1200-50-N-22-MW

nōya 22



VALLONE

LIEFERUMFANG SCOPE OF DELIVERY

A

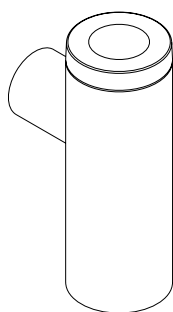

B



C

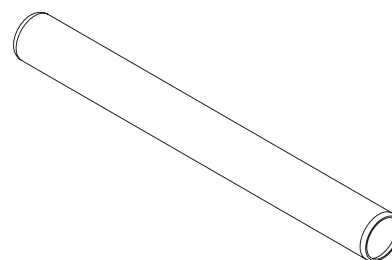

D

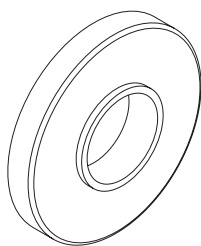

E

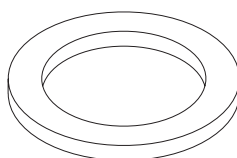

F

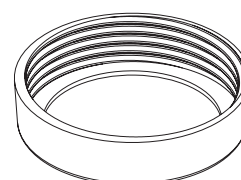

- A SIPHON
SIPHON
- B TAUCHROHR
DIP TUBE
- C ABLAUFROHR
DRAIN PIPE

- D ZIERBLENDE
DECORATIVE COVER
- E FLACHDICHTUNG
FLAT GASKET
- F ANSCHLUSS
CONNECTION RING



HINWEISE ZUR MONTAGE NOTES ON ASSEMBLY

VOR DER INSTALLATION IST FOLGENDES ZU BEACHTEN

- Die Installation darf ausschließlich von geschultem Fachpersonal und unter Berücksichtigung der Montageanleitung sowie den allgemein anerkannten Regeln der Technik (a.a.R.d.T.) durchgeführt werden. Nach erfolgter Installation ist die Montageanleitung dem Endanwender auszuhändigen.
- Um eine korrekte Funktion des Produktes zu gewährleisten, müssen die Anweisungen und Schritte der Montageanleitung befolgt werden. Die Armaturen sind so zu installieren wie in der Montageanleitung angegeben.
- Vor der Installation ist zu prüfen, ob alle Teile des Lieferumfangs vorliegen und das Produkt vollständig ist.
- Offensichtliche Schäden am Produkt sind vor der Installation zu reklamieren. Nach der Installation kann die Reklamation offensichtlicher Schäden nicht mehr berücksichtigt werden.
- Die Montageanleitung ist vom Endanwender aufzubewahren.

BEFORE INSTALLATION, THE FOLLOWING MUST BE CONSIDERED

- Installation may only be carried out by trained technical staff and in compliance with the installation instructions and the generally recognised rules of technology (a.a.R.d.T.). After successful installation, the installation instructions must be handed over to the end user.
- To ensure correct functioning of the product, the instructions and steps in the installation instructions must be observed. The taps must be installed as specified in the installation instructions.
- Before installation, check that all parts of the scope of delivery are included and that the product is complete.
- Obvious damage to the product must be reported before installation. Complaints about obvious damage can no longer be considered after installation.
- The assembly instructions must be kept by the end user.

nōya 22



VALLONE

MASSZEICHNUNG DIMENSIONAL DRAWING

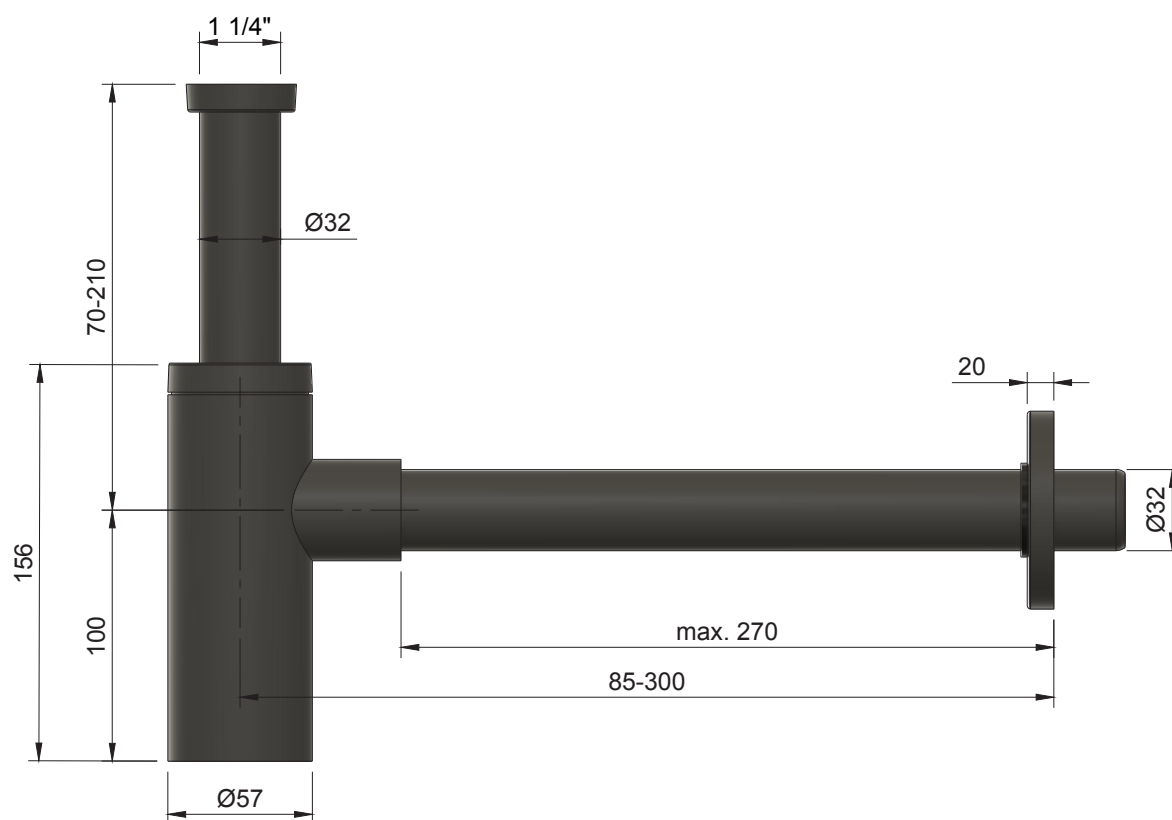

Alle Maße in Millimetern. Produktionstoleranzen vorbehalten.
All dimensions in millimeters. Production tolerances reserved.

ANORDNUNG ARRANGEMENT

- 1** Das maximale Maß zwischen Ablaufgarnitur und Mitte des Ablaufrohrs beträgt 210 mm. Das minimale Maß zwischen Ablaufgarnitur und Mitte des Ablaufrohrs beträgt 70 mm. Für dieses Maß ist ein Einkürzen des Tauchrohrs erforderlich.

The maximum dimension between the drain fitting and the center of the drain pipe is 210 mm. The minimum dimension between the drain fitting and the center of the drain pipe is 70mm. The dip tube has to be shortened for this dimension.

- 2** Das maximale Maß zwischen der Achse der Ablaufgarnitur und der Wand beträgt 300 mm. Das minimale Maß zwischen der Achse der Ablaufgarnitur und der Wand beträgt 85 mm. Für dieses Maß ist ein Einkürzen des Ablaufrohrs erforderlich.

The maximum distance between the axis of the waste fitting and the wall is 300 mm. The minimum dimension between the axis of the waste fitting and the wall is 85 mm. The drain pipe has to be shortened for this dimension.

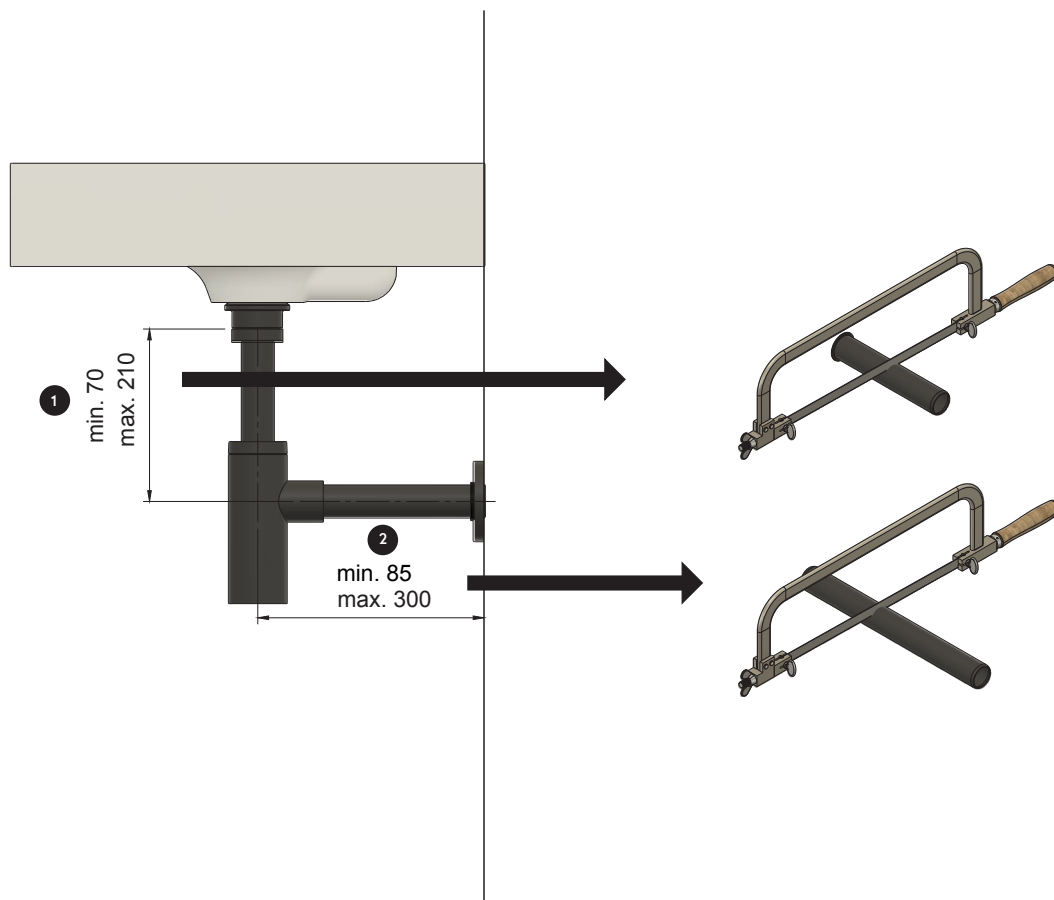

MONTAGEANLEITUNG INSTALLATION INSTRUCTION

- 1 Setzen Sie das Ablaufrohr in die Wand ein. Schieben Sie die Zierblende auf dem Ablaufrohr bis zur Wand.

Insert the drain pipe into the wall. Slide the cover on the drain pipe up to the wall.

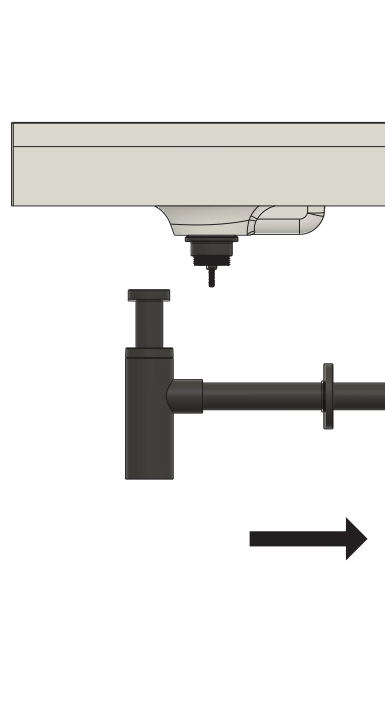

- 2 Verbinden Sie das Tauchrohr mit der Ablaufgarnitur.

Connect the dip tube to the drain set.

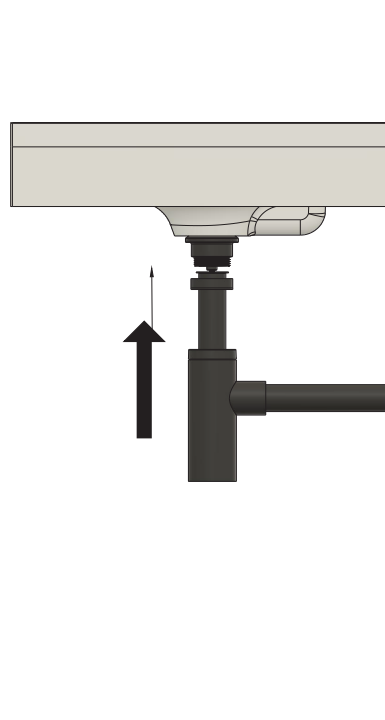

nōya 22



VALLONE

PFLEGE UND WARTUNG CARE AND MAINTENANCE

REINIGUNG CLEANING

Verwenden Sie für die Reinigung der NOYA-Oberflächen (pulverbeschichtetes Messing) ausschließlich flüssige, pH-neutrale Seife und Wasser. Nach der Reinigung sollte die Armatur mit klarem Wasser abgespült und mit einem weichen Baumwolltuch abgetrocknet werden.

Use only liquid, pH-neutral soap and water to clean NOYA surfaces (powder-coated brass). Rinse the tap with clean water after cleaning and dry with a soft cotton cloth.



VALLONE

KONTAKT
CONTACT

VALLONE®
TECHNICAL SUPPORT

PHONE

+49. 201. 806 943 0

WEB

www.vallone.de/support